

**ДО  
ОБЩИНСКИ СЪВЕТ  
СТАРА ЗАГОРА**

## **ПРЕДЛОЖЕНИЕ**

### **ОТ ЖИВКО ТОДОРОВ - КМЕТ НА ОБЩИНА СТАРА ЗАГОРА**

**Относно:** *Продажба на урегулиран поземлен имот VII<sub>общ.</sub>, кв.1 по ПУП на с. Елхово, община Стара Загора*

#### **УВАЖАЕМИ ДАМИ И ГОСПОДА ОБЩИНСКИ СЪВЕТНИЦИ,**

В Годишната програма за управление и разпореждане с имоти - общинска собственост за 2016 г. са включени урегулирани поземлени имоти, находящи се в с. Елхово, община Стара Загора. Имотът, който предлагам на Вашето внимание е:

Урегулиран поземлен имот VII<sub>общ.</sub> в кв. 1, с площ 640 кв. м, по ПУП на с. Елхово, община Стара Загора, одобрен със Заповед № 619 от 20.04.1987 г. Имотът е актуван с акт за частна общинска собственост № 01079 от 11.12.2000 г., надлежно вписан в Служба по вписванията.

Имотът се намира в северната част на населеното място.

Съгласно констативен протокол от 16.12.2015 г. в имота няма извършено строителство.

Видно от писмо на гл. архитект на Общината от 07.01.2016 г. имотът не е водоснабден и електрифициран – в близост има съществуващ уличен водопровод и въздушна ел. мрежа, но е необходимо да бъдат проектирани и изградени нови участъци на уличен водопровод и въздушна ел. мрежа, за да бъде осъществено водоподаване и ел. захранване. За имота е предвидено ниско жилищно застрояване, съгласно план за застрояване, одобрен със Заповед № 619 от 20.04.1987 г.

Придобиването на собствеността върху имота може да се извърши чрез публичен търг.

Пазарната цена на имота, предложена от независими оценители е както следва:

- „Юкон – Юлий Кайряков” ЕООД - 4 339 лева (6,78 лв./кв. м)
- СД „ПОЛИЕКСПЕРТ СД“ – 4 370 лева (6,83 лв./кв. м)

Определените цени са без ДДС.

Данъчната оценка на имота е 1 334,80 лева. (2,09 лв./кв. м)

Във връзка с гореизложеното предлагам Общински съвет Стара Загора да приеме следното

## **РЕШЕНИЕ:**

1. На основание чл. 21, ал. 1, т. 8 от ЗМСМА, чл. 35, ал. 1 от ЗОС и чл. 37, ал.1 от НРПУРОС, Общински съвет Стара Загора дава съгласие за продажба чрез публичен търг на недвижим имот – частна общинска собственост, представляващ УПИ VШобщ. в кв. 1 по ПУП на с. Елхово, община Стара Загора, одобрен със Заповед № 619/20.04.1987 г. на Община Стара Загора, с площ **640 кв. м**, при граници на имота: североизток: улица; югозапад: УПИ VШобщ.; югоизток: улица; северозапад: УПИ VIобщ., за който е съставен АОС № 01079 от 11.12.2000 г., надлежно вписан в Служба по вписванията.

Определя начална тръжна цена за продажба на имота .....лева без ДДС.

2. Всички нормативно определени данъци и такси по сделката да се внесат от спечелилия търга.

3. Упълномощава Кмета на Община Стара Загора да извърши всички последващи нормативно определени действия.

С уважение,

**ЖИВКО ТОДОРОВ**

*Кмет на Община Ст. Загора*

Съгласували:

Красмира Чахова - Зам. кмет „ОССПСТ“ на Община Стара Загора

инж. Марияна Николова - Директор дирекция „Общинска собственост“

Мария Боянова – ВРИД Началник отдел „Правно-нормативно обслужване“

Изготвил: Стефка Тонева – Началник отдел „Разпореждане с общ. собственост“

гоше

изготвен съгласно чл. 56 от ЗОС

# РЕПУБЛИКА БЪЛГАРИЯ

Министерство на регионалното развитие и благоустройството  
Общинска администрация Стара Загора

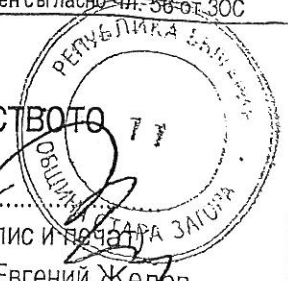

Одобрявам: .....  
(подпис и печат)  
Кмет: д-р Евгений Желев  
(име и фамилия) *в.ж. 2008*

регистър Том II, стр. 9  
картотека  
досие (P3) 6064-00122

**АКТ № 01079**  
за общинска собственост  
частна  
(публична, частна)

**АГЕНЦИЯ ПО ВПИСВАНИЯТА**  
Служба по вписванията  
гр. СТАРА ЗАГОРА  
Вх. рег. № *4898 от XIII N 15*  
Дата: *05-06-2008* г.

на недвижим имот, находящ се в с.Елхово, Община Стара Загора  
кв. 1, п. VII общ.

**ДИАНА РАЧЕВА** и. 4880



1. Дата на съставяне:	11.12.2000
2. Правно основание:	Параграф 42 от ПЗР на ЗИД на ЗОС; чл.3, ал.3 от ЗОС; Заповед № 1304/05.12.2000 г. на Областния управител на Област Стара Загора
3. Вид и описание на имота:	Празно дворно място от 640 кв.м.
4. Бивш собственик на имота:	ОбНС - Стара Загора
5. Съсобственици - име, адрес	няма
6. Но и дата на съствени по-рано актове:	АДС № 10006/09.05.1988 г.
7. Местонахождение на имота:	с. Елхово, Община Стара Загора кв.1, парцел VII общ.
8. Граници на имота	север: североизток - улица юг: югозапад - п. VIII-общ. изток: югоизток - улица запад: северозапад - п. VI - общ.

9. ПРЕДОСТАВЕНИ ПРАВА ВЪРХУ ИМОТА:

(Акт за предоставяне, право, срок, приобретатели)

10. РАЗПОРЕЖДАНЯ С ИМОТА ( С ЧАСТ ОТ ИМОТА):

(Акт за разпореждане, описание, приобретатели)

11. ИМОТЪТ Е ВКЛЮЧЕН В КАПИТАЛА НА ТЪРГОВСКО ДРУЖЕСТВО:

(Акт, правно основание, дружество)

12. АКТОСЪСТАВИТЕЛ (трите имена и длъжност):

инж. Марияна Динева Дюлгерова - гл.експерт в отдел "Общинска собственост"



(подпис)

13. ЗАБЕЛЕЖКИ:



# ОБЩИНА СТАРА ЗАГОРА

6000 СТАРА ЗАГОРА, бул. "Цар Симеон Велики" 107, тел.: 042/ 614 614, факс: 042/ 259 132

M 1: 1000.....

СКИЦА № 2736 / 14.12.2015  
Урег./неурег. поземлен имот (парцел) № УПИ VIII обшч, кв. 1, местност .....  
гр. (с.) СЛХОВО Площ на имота УПИ VIII обшч = 6.10 кв.м.

Имотът е собственост на: .....

Община Стара Загора - МЗ ОБСЧ/№ 01079/14.12.2015

Скицата ще служи за: проектна Таксата от ..... лв. е внесена с кв. № .....  
ПУП-план за регулация е утвърден със заповед № 619 от 20.04.1987

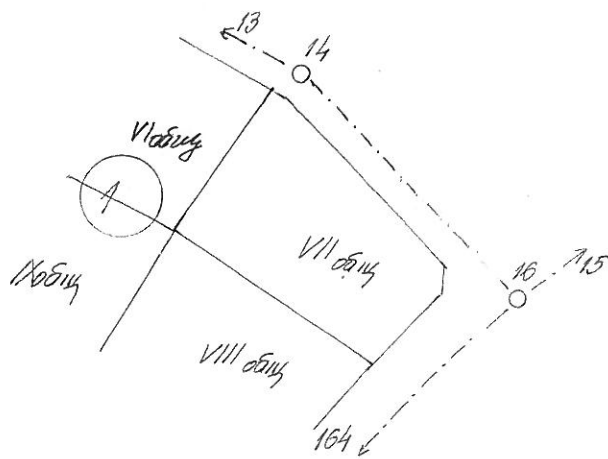

Изчергал: М. Петрова  
Изчислил: "  
Нанесъл подземен кадастар: "

Съгласувал: М. Петрова (нач. отд. КР)

**ЗАБЕЛЕЖКА:** УПИ VIII обшч в кв. 1 гр. (с.) СЛХОВО не е отреден за публични, държавни и общински мероприятия.