

**ДО
ОБЩИНСКИ СЪВЕТ
СТАРА ЗАГОРА**

ПРЕДЛОЖЕНИЕ

ОТ ЖИВКО ТОДОРОВ - КМЕТ НА ОБЩИНА СТАРА ЗАГОРА

Относно: *Продажба на урегулиран поземлен имот V₃₆ кв.2 по ПУП на с. Елхово, община Стара Загора*

УВАЖАЕМИ ДАМИ И ГОСПОДА ОБЩИНСКИ СЪВЕТНИЦИ,

В Годишната програма за управление и разпореждане с имоти - общинска собственост за 2016 г. са включени урегулирани поземлени имоти, находящи се в с. Елхово, община Стара Загора. Имотът, който предлагам на Вашето внимание е:

Урегулиран поземлен имот V₃₆ в кв. 2, с площ 890 кв. м, по ПУП на с. Елхово, община Стара Загора, одобрен със Заповед № 619/20.04.1987 г. Имотът е актуван с акт за частна общинска собственост № 10222 от 19.04.2012 г., надлежно вписан в Служба по вписванията.

Имотът се намира в северната част на населеното място, на границата на регулацията.

Съгласно констативен протокол от 16.12.2015 г. в имота няма извършено строителство.

Видно от писмо на гл. архитект на Общината от 07.01.2016 г. имотът не е водоснабден и електрифициран – в близост има съществуващ уличен водопровод и въздушна ел. мрежа, но е необходимо да бъдат проектирани и изградени нови участъци на уличен водопровод и въздушна ел. мрежа, за да бъде осъществено водоподаване и ел. захранване. За имота е предвидено ниско жилищно застрояване, съгласно план за застрояване, одобрен със Заповед № 619 от 20.04.1987 г.

Придобиването на собствеността върху имота може да се извърши чрез публичен търг.

Пазарната цена на имота, предложена от независими оценители е както следва:

- „Юкон – Юлий Кайряков” ЕООД – 6 034 лева (6,78 лв./кв. м)
- СД „ПОЛИЕКСПЕРТ СД“ – 5 700 лева (6,40 лв./кв.м)

Определените цени са без ДДС.

Данъчната оценка на имота е 2232,10 лева. (2,51 лв./кв. м)

Във връзка с гореизложеното предлагам Общински съвет Стара Загора да приеме следното

РЕШЕНИЕ:

1. На основание чл. 21, ал. 1, т. 8 от ЗМСМА, чл. 35, ал. 1 от ЗОС и чл. 37, ал.1 от НРПУРОС, Общински съвет Стара Загора дава съгласие за продажба чрез публичен търг на недвижим имот – частна общинска собственост, представляващ УПИ V₃₆ в кв. 2 по ПУП на с. Елхово, община Стара Загора, одобрен със Заповед № 619/20.07.1987 г. на Община Стара Загора, с площ **890 кв. м**, при граници на имота: североизток: улица с О.Т. 9-23; югоизток: УПИ VII₃₆; югозапад: УПИ III₂₈₁ и УПИ VIII₂₈₂; северозапад: улица с О.Т. 9-8, за който е съставен АОС № 10222 от 19.04.2012 г., надлежно вписан в Служба по вписванията.

Определя начална тръжна цена за продажба на имоталева без ДДС.

2. Всички нормативно определени данъци и такси по сделката да се внесат от спечелилия търга.

3. Упълномощава Кмета на Община Стара Загора да извърши всички последващи нормативно определени действия.

С уважение,

ЖИВКО ТОДОРОВ

Кмет на Община Ст.Загора

Съгласували:

Красимира Чахова - Зам. кмет „ОССПСТ“ на Община Стара Загора

инж. Марияна Николова - Директор дирекция „Общинска собственост“

Мария Боянова – ВРИД Началник отдел „Правно-нормативно обслужване“

Изготвил: Стефка Тонева – Началник отдел „Разпореждане с общ. собственост“



РЕПУБЛИКА БЪЛГАРИЯ
МИНИСТЕРСТВО НА РЕГИОНАЛНОТО РАЗВИТИЕ И БЛАГОУСТРОЙСТВОТО
И МИНИСТЕРСТВО НА ПРАВОСЪДИЕТО

Н.Д. 3006



ОБЩИНА СТАРА ЗАГОРА

ОБЛАСТ СТАРА ЗАГОРА

СЛУЖБА ПО ВПИСВАНИЯТА
СЛУЖБА ПО ВПИСВАНИЯТА
В.рег.№ 30.-05-2012 г.
М. 2012

УТВЪРЖДАВАМ:
(подпис и печат)
КМЕТ НА ОБЩИНА
Живко Веселинов Тодоров

Вписване по ЗС/ПВ г.
Служба по вписванията:
СЪДИЯ ПО ВПИСВАНИЯТА



АКТ № 10222
ЗА ЧАСТНА ОБЩИНСКА СОБСТВЕНОСТ

Регистър:
Досие: 10222

1. ДАТА НА СЪСТАВЯНЕ	19.04.2012 г.
2. ПРАВНО ОСНОВАНИЕ	Чл. 56, ал. 1 от ЗОС във връзка с: § 42 от ПЗР към ЗИД на ЗОС; Писмо № ВтП-299 от 03.04.2012 г. на Община Стара Загора; Скица № 775 от 21.03.2012 г., издадена от Община Стара Загора;
3. ВИД И ОПИСАНИЕ НА ИМОТА	Незастроен урегулиран поземлен имот с площ 890 (Осемстотин и деветдесет) кв.м.
4. МЕСТОНАХОЖДЕНИЕ НА ИМОТА	ОБЛАСТ СТАРА ЗАГОРА ОБЩИНА СТАРА ЗАГОРА С. ЕЛХОВО, ЕКАТТЕ 27379 КВАРТАЛ 2 (Две) УПИ V ₃₆ (Урегулиран поземлен имот пет „римско“ за поземлен имот тридесет и шест „арабско“) по плана на селото, утвърден със Заповед № 619 от 20.07.1987 г. на ОБНС Стара Загора.
5. ГРАНИЦИ НА ИМОТА	Граници на УПИ V ₃₆ , съгласно ПУП; Североизток: улица с О.Т. 9-23; Югоизток: УПИ VII ₃₆ ; Югозапад: УПИ III ₂₈₁ , УПИ VIII ₂₈₂ ; Северозапад: улица с О.Т. 9-8;
6. ДАНЪЧНА ОЦЕНКА НА ИМОТА КЪМ МОМЕНТА НА УТВЪРЖДАВАНЕ НА АКТА:	2232. ¹⁰ лева (Две хиляди двеста тридесет и два лева и десет стотинки).

7. СЪСОБСТВЕНИЦИ	Няма.
8. НОМЕР И ДАТА НА СЪСТАВЕНИТЕ ПО-РАНО АКТОВЕ	Няма.
9. ПРЕДОСТАВЕНИ ПРАВА ЗА УПРАВЛЕНИЕ: Имотът се управлява от кмета на Община Стара Загора на основание чл. 12, ал. 5 от ЗОС.	
10. АКТΟΣЪСТАВИТЕЛ: Стоянка Господинова Бучкова – главен експерт отдел „РсОС”:	(подпис) 
11. ЗАБЕЛЕЖКИ:	



ОБЩИНА СТАРА ЗАГОРА

6000 СТАРА ЗАГОРА, бул. "Цар Симеон Велики" 107, тел.: 042/ 614 614, факс: 042/ 259 132

М 1: 1200.....

СКИЦА № 2737 / 14.12.2015
Урег./неурег. поземлен имот (парцел) № УДМ V36, кв. 2, местност
гр. (с.) Елхово Площ на имота УДМ V36 = 890 кв.м.

Имотът е собственост на:
Община Стара Загора. Акт ДДС/4/11: 10522/ 19.04.2012.

Скицата ще служи за: управление Таксата от с.т. лв. е внесена с кв. №
ПУП-план за регулация е утвърден със заповед № 619 от 20.04.1987

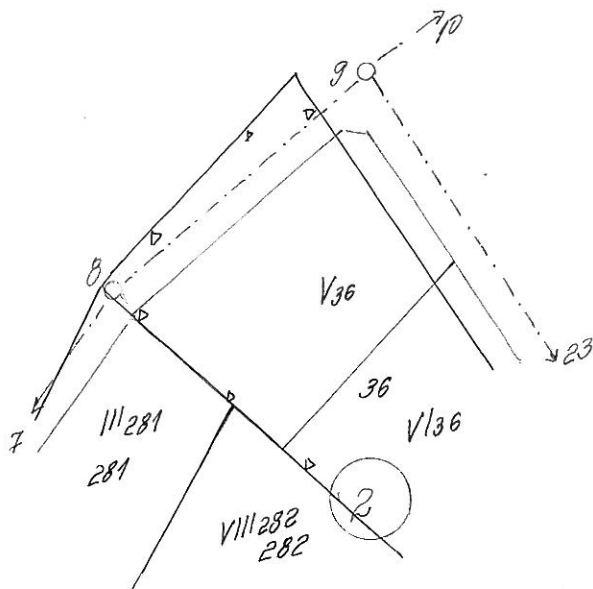

Изчертал: М. Метрева
Изчислил: по списък
Нанесъл подземен кадастър:

Съгласувал: Илос. Добрицава-Дач. отбел. КР

ЗАБЕЛЕЖКА: УПИ V36 в кв. 2 гр. (с.) Елхово не е отреден за за публични, държавни и общински мероприятия.