



ОБЩИНСКИ СЪВЕТ СТАРА ЗАГОРА

рег. № 10-01-279/17.05.2014

ДО
ОБЩИНСКИ СЪВЕТ СТАРА ЗАГОРА

ПРЕДЛОЖЕНИЕ

От Емил Маринов Христов – председател на Общински съвет Стара Загора

Относно: Преписка по решение № 539, прието на заседание на Общински съвет, проведено на 20.12.2012 г., върната с решение № 23 от 18.02.2013 г. по адм. дело № 45 по описа за 2013 г. на Административен съд – гр. Стара Загора, оставено в сила с Решение № 2224 от 17.02.2014 г. по адм. дело № 3726/2013 на ВАС, III о., за ново произнасяне.

Уважаеми дами и господа общински съветници,

С решение № 539, прието на заседание, проведено на 20.12.2012 г., Общински съвет не дава съгласие за учредяване на допълнително право на строеж на Мария Георгиева Янева за изграждане на пристройка с площ 35 кв. м. от източната страна на съществуващ гараж, находящ се на ул. К. Ганчев № 113 с имот с идентификатор 68850.514.489, съгласно кадастралната карта и кадастралните регистри на гр. Стара Загора, одобрени със Заповед № РД-18-65 от 30.05.2008 на Изпълнителния директор на АГКК, последно изменение със Заповед № КД-14-24-147/10.08.2010 г. на Началника на СГКК – Стара Загора, целия с площ 2 416 кв. м. (УПИ I₄₈₉ групово жил. стр-во, кв. 27 по ПУП на гр. Стара Загора), със съседни: 68850.514.510, 68850.514.486, 68850.514.492, 68850.514.503 и 68850.514.535; граници на съществуващия гараж: север-двор; изток-двор; юг-двор; и граници на пристройката към съществуващия гараж: север-двор; изток-ул. К. Ганчев; юг-двор; запад-съществуващ гараж. Решението на общинския съвет е обжалвано. С решение № 23 от 18.02.2013 по адм. дело № 45/2013 г. на Административен съд – гр. Стара Загора, решение № 539 от 2012 г. на Общински съвет Стара Загора е отменено по жалба на Мария Георгиева Янева, а преписката е върната на Общински съвет Стара Загора за ново произнасяне при спазване указанията на съда по тълкуването и прилагането на закона. Решението е оставено в сила с Решение № 2224 от 17.02.2014 г. по адм. дело № 3726/2013 на ВАС, III о. Във връзка и за изпълнение на указанията на съда по тълкуването и прилагането на закона в процедурата по повторно разглеждане на предложение рег. № ПрОбС-422/12.10.2012 г.

Page 1 of 3

на Кмета на Община Стара Загора е поискана от общинската администрация допълнителна информация за факти от значение за установяване на приложимата в случая правна норма. С писмо рег. № 10-32-100/16.04.2014 г. на Гл. архитект на община Стара Загора до Секретаря на община Стара Загора е представен отговор на въпросите издавана ли е виза за проектиране към съществуващ гараж, находящ се в УПИ I₄₈₉-за гр. жил. стр-во в кв. 27 по плана на гр. Стара Загора и предвидено ли е по действащия застроителен план на кв. 27 по плана на гр. Стара Загора исканото пристрояване. Приложена е извадка от застроителния план в частта за кв. 27 по плана на гр. Стара Загора, одобрен със Заповед № 1171/10.05.1995 г.

Предвид горното предлагам Общински съвет да приеме следното

РЕШЕНИЕ:

Вариант I

На основание чл. 21, ал. 1, т. 8 от ЗМСМА, чл. 38, ал. 1 и 2, във вр. с чл. 37, ал. 1 от ЗОС и на основание чл. 48, ал. 1 от Наредбата за реда за придобиване, управление и разпореждане с общинска собственост на община Стара Загора, Общински съвет **не дава съгласие** за учредяване на допълнително право на строеж на Мария Георгиева Янева за изграждане на пристройка с площ 35 кв. м. от източната страна на съществуващ гараж, находящ се на ул. К. Ганчев № 113 с имот с идентификатор 68850.514.489, съгласно кадастралната карта и кадастралните регистри на гр. Стара Загора, одобрени със Заповед № РД-18-65 от 30.05.2008 на Изпълнителния директор на АГКК, последно изменение със Заповед № КД-14-24-147/10.08.2010 г. на Началника на СГКК – Стара Загора, целия с площ 2 416 кв. м. (УПИ I₄₈₉ групово жил. стр-во, кв. 27 по ПУП на гр. Стара Загора), със съседни: 68850.514.510, 68850.514.486, 68850.514.492, 68850.514.503 и 68850.514.535; граници на съществуващия гараж: север-двор; изток-двор; юг-двор; и граници на пристройката към съществуващия гараж: север-двор; изток-ул. К. Ганчев; юг-двор; запад-съществуващ гараж.

Мотиви:

Съгласно чл. 38, ал. 1, предл. 2 от ЗОС право на надстрояване и/или на пристрояване на сграда, построена върху имот - частна общинска собственост, се учредява при условията и по реда на чл. 37, ал. 1 и 2 от същия закон. Съобразно нормата на чл. 38, ал. 2 от Закона за общинската собственост право на надстрояване и/или на пристрояване на сграда, построена върху имот - частна общинска собственост, се учредява от кмета на общината без търг или конкурс на собственика на сградата, както и на собственици на жилища в сгради - етажна собственост, или на техни сдружения, по ред, определен от общинския съвет в наредбата по чл. 8, ал. 2 от същия закон. За законосъобразно учредяване на право на пристрояване на сграда, построена в имот – частна общинска собственост е необходимо кумулативното наличие на предвидените в закона предпоставки. 1. Нормата на чл. 37, ал. 1 от ЗОС предвижда като задължително условие наличие влязъл в сила ПУП, доколкото законът изисква учредяването на право на пристрояване да се извърши съобразно предвижданията на влязъл в сила подробен устройствен план. 2. Право на пристрояване може да се учреди без търг или конкурс на собственика на сграда, построена върху имот – частна общинска собственост по ред определен в наредбата по чл. 8, ал. 2 от ЗОС. 3. Съобразно чл. 48, ал. 3 от Наредбата за реда за придобиване, управление и разпореждане с общинска собственост, право на пристрояване се учредява след одобряване на архитектурен проект.

Предложението до общински съвет е направено във връзка със заявление от Мария Георгиева Янева, собственик на гараж – сграда с идентификатор 68850.514.489.5, със застроена площ 18 кв. м. – н. а. 67, том IV, рег. 1397, дело 682 от 18.02.2011 г. В подробния устройствен план, застроителен план за кв. 27, одобрен със Заповед № 1171/10.05.1995 г. няма съответни предвиждания за осъществяване на исканото застрояване и не е издавана виза за проектиране по чл. 140, ал. 3 от ЗУТ, във вр. с чл. 41, ал. 2 от ЗУТ, видно от писмо рег. № 10-32-100/16.04.2014 на Гл. архитект на община Стара Загора и приложената към него извадка от застроителния план в частта за кв. 27 по плана на гр. Стара Загора, одобрен със Заповед № 1171/10.05.1995 г. За исканото преустройство е одобрен архитектурен проект на 14.12.2011, протокол 43, т. 5.7. от 07.12.2011 на ЕСУТ. Към настоящият момент същият по арг. от разпоредбата на чл. 145, ал. 4 от ЗУТ е загубил правното си действие.

Доколкото в случая не са изпълнени едновременно изискуемите законови условия за учредяване на право на строеж по предложениия ред, то искането за учредяване на право на пристрояване следва да се отхвърли.

Вариант II

На основание чл. 21, ал. 1, т. 8 от ЗМСМА, чл. 38, ал. 1 и 2, във вр. с чл. 37, ал. 1 от ЗОС и на основание чл. 48, ал. 1 от Наредбата за реда за придобиване, управление и разпореждане с общинска собственост на община Стара Загора, Общински съвет **дава съгласие** за учредяване на допълнително право на строеж на Мария Георгиева Янева за изграждане на пристройка с площ 35 кв. м. от източната страна на съществуващ гараж, находящ се на ул. К. Ганчев № 113 с имот с идентификатор 68850.514.489, съгласно кадастралната карта и кадастралните регистри на гр. Стара Загора, одобрени със Заповед № РД-18-65 от 30.05.2008 на Изпълнителния директор на АГКК, последно изменение със Заповед № КД-14-24-147/10.08.2010 г. на Началника на СГКК – Стара Загора, целия с площ 2 416 кв. м. (УПИ I₄₈₉ групово жил. стр-во, кв. 27 по ПУП на гр. Стара Загора), със съседни: 68850.514.510, 68850.514.486, 68850.514.492, 68850.514.503 и 68850.514.535; граници на съществуващия гараж: север-двор; изток-двор; юг-двор; и граници на пристройката към съществуващия гараж: север-двор; изток-ул. К. Ганчев; юг-двор; запад-съществуващ гараж.

С уважение,



ЕМИЛ ХРИСТОВ

Председател на Общински съвет Стара Загора

О Б Щ И Н А С Т А Р А З А Г О Р А

№ 150

СЕКРЕТАРЯ

НА ОБЩИНА СТАРА ЗАГОРА

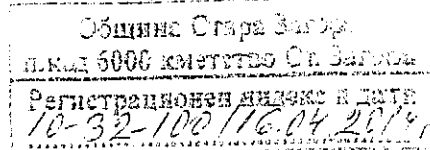

УВАЖАЕМА Г-ЖО ВЕЛКОВА,

Във връзка с писмо с изх.№ 10-01-1535/10.03.2014г. Ви уведоляваме за следното:

По т.1 - Не е издавана виза за пристройка към съществуващ гараж, находящ в № 41 Цялострувово жилищно-сградно съоръжение в кв.27 по плана на гр.Стара Загора.

По т.2- Масивния гараж до който се иска пристройка е предмет на застрояване и план проект със Заповед №1171/10.05.1995г., а самата пристройка не е предвидена по плана.

Прилагаме Ви заверено копие от застроявателния план на кв.27 на гр.Стара Загора проект със Заповед №1171/10.05.1995г.

С уважение,

АРХ.ИВАН КИРЧЕВ

Главен архитект на Община Стара Загора

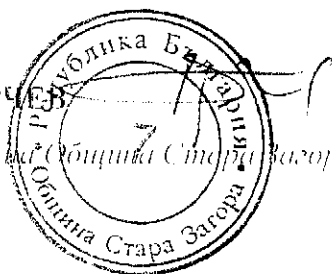



ОБЩНСКИ СЪВЕТ СТАРА ЗАГОРА

Изх. № 10-01-1635/10.03.2014г

ДО
СЕКРЕТАРЯ
НА ОБЩИНА СТАРА ЗАГОРА

УВАЖАЕМА ГОСПОЖО ВЕЛКОВА,

Уведомявам Ви, че с Решение № 23 от 18.02.2013 г. по адм. дело № 45/2013 на Административен съд – гр. Стара Загора е отменено Решение № 539/20.12.2012 г. на Общински съвет Стара Загора и административната преписка е върната на Общински съвет Стара Загора за ново произнасяне при спазване на указанията на съда по тълкуването и прилагането на закона. Решението на Административен съд – гр. Стара Загора е оставено в сила с Решение № 2224/17.02.2014 по адм. дело 3726/2013 г. на ВАС. Във връзка и за изпълнение на указанията на съда по прилагането и тълкуването на закона моля да ни предоставите следната информация:

1. Към момента на одобряване на архитектурния проект и към момента на внасяне на предложението за учредяване на допълнително право на строеж – отхвърлено с Решение № 539/20.12.2012 г. на Общински съвет Стара Загора издадена ли е по реда на чл. 140, ал. 3 във вр. с чл. 41, ал. 2 от ЗУТ. В случай, че е издадена към кой момент е влязла в сила?
2. С оглед приложението на нормата на чл. 37, ал. 1 от ЗОС и съответното изискване правото на строеж, респ. правото на пристрояване да се учреди в при съобразяване с предвижданията на подробния устройствен, моля да ни посочите

Page 1 of 2

какви са предвижданията подробния устройствен план за поземления имот, в който се иска учредяване на право на строеж и исканото застрояване на съответства ли на тези предвиждания?

Приложено Ви изпращам препис от Решение № 23 от 18.02.2013 г. по адм. дело № 45/2013 на Административен съд Стара Загора и Решение № 2224/17.02.2014 по адм. дело 3726/2013 г. на ВАС.

Приложение: съгл. текста.

С уважение,

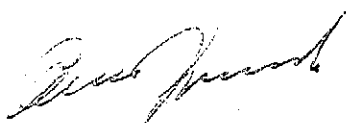

ЕМИЛ ХРИСТОВ

Председател на Общински съвет Стара Загора

РЕПУБЛИКА БЪЛГАРИЯ
АДМИНИСТРАТИВЕН СЪД - СТАРА ЗАГОРА

гр. Стара Загора, 6000 бул. "Руски" № 44
тел. 042/651080 факс 042/651040

изх. № 45/2013г.

19.02.2014г.

ДО

ОБЩИНСКИ СЪВЕТ

СТАРА ЗАГОРА

Приложено изпращаме Ви за сведение забарени преписи от Решение № 23/18.02.2013г. постановено по адм. дело № 45/2013г. по описа на Административен съд - Стара Загора и Решение № 2224/17.02.2014г. по административно дело № 3726/2013г. по описа на Върховен административен съд.

Решението е влязло в законна сила на 17.02.2014г.

ПРЕДСЕДАТЕЛ:

/Д. ДРАГНЕВА/

ДЕЛОВОДИТЕЛ:

/Е. СТОЕВА/

РЕШЕНИЕ

№ 23

18.02.2013г.

гр. Стара Загора

В ПИМЕТО НА НАРОДА

Старозагорски административен съд на 17 декември 2012 г. (17 декември 2012 г.)
две хиляди и тринадесета година

В открито заседание, в състав

Председател: Дарина Драгнева

Секретар Албена Ангелова

като разгледа докладваното от съдия Дарина Драгнева

АДМ. Д №45 по описа за 2013 година

за да се произнесе взе предвид следното:

Производството е по реда на чл.45 ал.3 от Закона за местното самоуправление и местната администрация във връзка с чл. 128 и сл. от АПК, образувано по жалба на Мария Георгиева Янева от гр. Стара Загора, представлявана по делото от майка си Хриса Вангелова Янева, редовно упълномощена, против Решение № 539 от 20.12.2012г. на Общински съвет Стара Загора, с което не се дава съгласие за учредяване на допълнително право на строеж на Мария Георгиева Янева за изграждане на пристройка с площ от 35 кв.м. от източната страна на съществуващ гараж с площ от 18 кв.м., изграден в УПИ I 489 за групово жилищно застрояване в кв.27 по плана на града. Решението е прието по т.18 от дневния ред на заседанието, проведено на 20.12.2012г., по предложение на Кмета на община Стара Загора от 12.10.2012г. за даване на съгласие за учредяване на допълнително право на строеж за изграждане на пристройката на цена равна на данъчната оценка от 6414.80лв. Правното основание посочено от Кмета на община Стара Загора е чл. 38 ал.2 от ЗОС и чл. 48 ал.3 от Наредбата за реда за придобиване, управление и разпореждане с общинска собственост. Мотиви за отказа не се посочени, а по делото са представени протокол № 17 на ПК по законност и обществен ред от 19.12.2012г./л.83/, в който е вписано, че гаража, чието пристрояване се иска е построен в УПИ за групово жилищно застрояване и всички собственици на сгради в него имат същите права като на заявителя Янева, както и протокол от проведено гласуване на предложението в комисията по законност и обществен ред, общинска собственост и социално подпомагане, съгласно който предложението не е прието / лист 39/.

Разпоредбата за общинска собственост по отношение на сложни фактически състав тъкмо поради тази причина – има фаза на административни правоотношения, след приключване на които, кмета като представител на общината сключва съответните гражданско правни двустранни сделки. Решенията на общинския съвет подлежат на обжалване и на основание чл. 45 ал.3 от ЗМСМА от лицата, отговарящи на условията на чл. 147 от АПК – право да оспорват административните актове имат гражданите, чиято права, свободи и законни интереси са нарушени или застрашени от административните актове. Оспореното решение не установява задължения, не накърнява вече съществуващи права, но не удовлетворява заявен законен интерес, разписан от нормата на чл. 38 ал.2 от ЗОС. Следователно право на съдебен контрол за законосъобразност е възникнал в правната сфера на Янева и той е упражнен в преклузивните срокове. За нея съществува и материално право да иска отмяна на неблагоприятния административен акт, тъй като същия не отговаря на изискванията за установяване на всички относими към случая факти и за правно и фактическо мотивиране на волеизявлението. Липсват изобщо мотиви, а от преписката по делото се извежда извод, че всички материално правни условия на чл. 37 ал.1 от ЗОС, към които препраща чл. 38 ал.1 от същия закон са изпълнени, както и изискването на чл. 48 ал.2 от НРПУРОС за одобряване на архитектурен проект. Ако общинския съвет бе изследвал всички релеванти за казуса факти би могъл да достигне до извод за наличие на основание за удовлетворяване на искането, а като е допуснал този процесуален порок е постановил не съответно на закона решение.

Конкретно, следвало е да установи влязла ли е в сила визата за проектиране и при положителен отговор да удовлетвори заявеното от Янева искане, което не се конкурира с другите притежатели на ограничени вещни права в същия имот, защото правото се учредява за пристрояване на собствена сграда. Поради това и законодателя е изключил реда по чл. 37 ал.1 от ЗОС – търг или конкурс спрямо лицата, притежаващи право на собственост върху сграда, построена в имот, който е общинска собственост. Целта на търга или конкурса е да се определи приобретател на правата, а в хипотезата на чл. 38 ал.2 от ЗОС той е законово определен. Лицата, които притежават право на собственост върху жилища в сградите в режим на етажна собственост, построени в същия УИИ, не могат да заявят на законно основание

е допуснато с влизане за проучване и проектиране по чл. 140 ал.3 във връзка с чл. 41 ал.2 от ЗУТ (лист 54 по делото) /одобрена от Главния архитект на 07.12.2011г. В този случай издаването на виза за проектиране е задължително защото с нея се допуска строителство, различно или непредвидено в плана за застрояване, без да се изменя самия план – така разпорежда чл. 41 ал.2 от ЗУТ, а задължителността е установено от нормата на чл. 140 ал.3 от същия закон. Когато визата за проектиране допълва или изменя плана за застрояване, тя става част от него и има значението на подробен устройствен план по смисъла на чл. 114 ал.1 т.2 от ЗУТ и следователно за одобряването му и влизането му в сила важат правилата на чл. 129 от ЗУТ – той следва да бъде съобщен на заинтересованите по чл. 131 от същия закон лица. С изменението на чл. 140 ал.3 от ЗУТ в сила от 26.11.2012г. законодателя изрично е уточнил, че в случаите на задължително издаване на виза за проектиране, тя следва да се съобщава на заинтересованите лица. Допълнението на нормата на чл. 140 ал.3 от ЗУТ е само пояснително и не сочи на извод, че визата за проектиране преди това изменение е влизала в сила от момента на одобряването ѝ. Съобразно общите правила на чл. 215 от ЗУТ като индивидуален административен акт – има действие на ПУП и става част от него, визата подлежи на обжалване, на съобщаване и влиза в сила след изпълнение на процедурата за това и изтичане на 14-дневния срок. Тъкмо този факт е следвало да се провери в хода на административното производство, като по преписката няма данни визата да е съобщавана, за да се изведе извод, че е влязла в сила. При новото разглеждане на искането за учредяване право на пристрояване, общинския съвет следва да изиска удостоверяване, че визата за проектиране е съобщена на лицата по чл. 131 от ЗУТ – всички собственици на ограничени вещни права върху поземления имот, в това число и собственика на УПИ I 489 в кв.27, след което да провери изтичането на 14-дневния срок за обжалване. При влизане в сила на визата за проектиране да даде съгласие за учредяване право на пристрояване, защото ще се сбъдне законовото условие, строителството да е предвидено с влязъл в сила ПУП. В това производство съдът не може да провежда косвен съдебен контрол за законосъобразност на преюдициалните административни актове, а само да следи за тяхното влизане в сила, за да ги съобрази. Искането на отговорка за присъждане на разписка е неоснователно, поради извод от делото.

правилата на чл. 129 от ЗУТ – да бъде от общен на законите интересите по реда на чл. 131 от същия закон плащане дълг – да се издаде указание при влизане в сила на скицата за проектиране да се даде съгласие за учредяване на право за пристрояване.

Решението е правилно. При изяснена фактическа обстановка съдът е направил обосновани правни изводи, които напълно се споделят от настоящата инстанция.

Съгласно чл. 38, ал. 2 от ЗОС, право на надстрояване и/или на пристрояване на сграда, построена върху имот – частна общинска собственост, се учредява от кмета на общината без търг или конкурс на собственика на сградата, както и на собственици на жилища в сгради – етажна собственост, или на техни сдружения, по ред, определен от общинския съвет в наредбата по чл. 8, ал. 2. Тази законова разпоредба се доразвива и конкретизира изискванията при учредяване на допълнително право на строеж (пристрояване или надстрояване) в чл. 48 от Наредбата за реда за придобиване, управление и разпореждане с общинската собственост на община Стара Загора (НРПУРОС). Съгласно ал. 2 от него, право на надстрояване и/или пристрояване на съществуваща сграда, построена върху имот – частна общинска собственост, когато то не води до обособяване на самостоятелен обект, се учредява със заповед на кмета на общината без публичен търг или публично оповестен конкурс и без решение на Общински съвет, на собственика на сградата, както и на собственици на самостоятелни обекти в сгради – етажна собственост, или на техни сдружения, след одобряване на архитектурен проект, в следните случаи: за сгради със застроена площ до 100 кв.м. – право на пристрояване се учредява за площ до 20% от застроената площ на основната сграда и за сгради със застроена площ над 100 кв.м. – право на пристрояване се учредява за площ до 10% от застроената площ на основната сграда. Въз основа на заповедта се сключва договор за учредяване на право на пристрояване. По силата на ал.3 на чл.48 от Наредбата, когато не са налице условията по ал.2 правото на пристрояване и/или на надстрояване на сграда – частна общинска собственост се учредява от кмета на общината без търг или конкурс, въз основа на решение на общинския съвет. Видно от данните по делото се установява и между страните не се спори, че Мария Георгиева Янева е собственик на постройка – гараж със застроена площ от 18 кв.м., построен в имот – частна общинска собственост по силата на учредено от общината право на строеж. Със заявление вх. № 94-М-01429-9/15.12.2011 г. от Мария Георгиева Янева до община Стара Загора е поискано учредяване на допълнително право на строеж за постройка със застроена площ от 35 кв.м. към съществуващия гараж с площ от 18 кв.м., като към заявлението е представен и одобрен архитектурен проект. От анализа на цитираните норми се стига до извод, че тъй като не са налице условията по т. 1 и т. 2 на ал. 2 на чл. 48 от Наредбата, следва да се приложи ал. 3 на същия текст, т.е. не е необходимо провеждането на търг или конкурс, като правото

ПРЕПИС-ИЗВЛЕЧЕНИЕ ОТ

ПРОТОКОЛ № 17

от заседание на Общински съвет Стара Загора, проведено
на 20 декември 2012 година

ПО ТОЧКА 18 ОТ ДНЕВНИЯ РЕД:

Учредяване на допълнително право на строеж за пристройка към съществуващ гараж в имот с идент.№ 68850.514.489 (УПИ 1489, за групово жил.стр-во, кв.27 по ПУП на гр.Стара Загора)

Вносител: Живко Тодоров –
Кмет на Община Стара Загора

Общински съвет прие

РЕШЕНИЕ № 539

Общински съвет не дава съгласие за учредяване на допълнително право на строеж на Мария Георгиева Янева за изграждане на ПРИСТРОЙКА с площ 35 кв.м. от източната страна на съществуващ гараж, находящ се на ул."Кольо Ганчев" №113 в имот с идент.№ 68850.514.489, съгласно кадастрална карта и кадастрални регистри на гр.Ст.Загора одобрени със Заповед № РД-18-65 от 30.05.2008г. на Изп.директор на АГКК, последно изменение със Заповед № КД-14-24-147/10.08.2010г. на Началника на СГКК-Ст.Загора, целия с площ 2416кв.м,(УПИ 1489, за групово жил.стр-во кв.27 по ПУП на гр.Стара Загора) със съседни: 68850.514.510, 68850.514.486, 68850.514.492, 68850.514.503, 68850.514.535; граници на съществуващия гараж: север-двор; изток-двор юг- двор; запад- двор; и граници на пристройката към съществуващия гараж: север- двор; изток-ул."К.Ганчев"; юг- двор; запад-съществуващ гараж.

Вярно с оригинала:
Ст.специалист

М. Бойчева

ОБЩИНСКИ СЪВЕТ СТАРА ЗАГОРА
ПРЕДСЕДАТЕЛ:/п/ ЕМИЛ ХРИСТОВ

Забележка: Решение № 23/18.02.1013 г. по адм. дело № 45/2013 г. на Административен съд – гр.Стара Загора, оставено в сила с Решение № 2224/17.02.2014 г. по адм. дело 3726/2013 г. на ВАС.

ПРЕДЛОЖЕНИЕ

от Живко Тодоров - кмет на Община Стара Загора

ОТНОСНО: Учредяване на допълнително право на строеж за пристройка към съществуващ гараж в имот с идент.№ 68850.514.489 (УПИ 1489, за групово жил.стр-во, кв.27 по ПУП на гр.Стара Загора)

Уважаеми госпожи и господа общински съветници,

Съгласно Нотариален акт от 2011г. Мария Георгиева Янева е собственик на гараж със застроена площ 18кв.м. с учредено и реализирано право на строеж в имот с идент № 68850 514.489, съгласно кадастрална карта на гр.Ст.Загора,(УПИ 1489, за групово жил.стр-во кв.27 по ПУП на гр.Стара Загора).

В Община Стара Загора е постъпило заявление с вх.№ 94-М-01429-9/15.12.2011г. от Мария Георгиева Янева за учредяване на допълнително право на строеж в имот с идент.№ 68850.514.489, съгласно кадастрална карта на гр.Ст.Загора (УПИ 1489, за групово жил.стр-во, кв.27 по ПУП на гр.Стара Загора) за пристройка със застроена площ 35кв.м. към съществуващ гараж с площ 18кв.м.

Съществуващия гараж се намира в гр.Ст.Загора, ул."К.Ганчев" № 113 в непосредствена близост до жилищната сграда находяща се на северозападния ъгъл на кръстовището на ул."К.Ганчев" и ул."В.Левски".

Представен е одобрен проект с Протокол № 43 т.5.7 от 07.12.2011г. за преустройство на съществуващ гараж и изграждане на пристройка към него, която не води до обособяване на самостоятелен обект, а е разширение от източната страна на съществуващия гараж със застроена площ на допълнителната пристройка от 35 кв.м.

Поземления имот върху който ще се учредява право на строеж е актуван с АОС №8962 от 09.05.2011г. и е включен в Годишната програма за управление и разпореждане с имоти - общинска собственост за 2012 година.

Предвид постъпилото заявление за учредяване на допълнително право на строеж на база на утвърдения проект бяха възложени експертни оценки за определяне на стойността на допълнителното право на строеж за пристройка с площ 35кв.м. към съществуващ гараж.

Цените, предложени от оценителите, са както следва:

- ЕООД "Юкон - Юлий Кайряков" 2200 лева (62.86 лв./м²)
- СД "Полиексперт" 4500 лева (128.57 лв./м²)

Данъчната оценка за учредяване на допълнително право на строеж за пристройка с площ 35кв.м. към съществуващ гараж е 6414.80 лева и е с по-висока стойност от пазарните оценки на независимите лицензирани оценители.

Във връзка с гореизложеното, предлагам Общинският съвет да вземе следното

РЕШЕНИЕ:

1. На основание чл. 21, ал. 1, т. 8 от ЗМСМА, чл. 38, ал.2, от ЗОС, чл. 48, ал.3 от ПРПУРОС. Общински съвет дава съгласие за учредяване на допълнително право на строеж на Мария Георгиева Янева за изграждане на ПРИСТРОЙКА с площ 35

кв.м. от изпичлата ст.вни на съществуващ гараж, находящ се на ул. "Бобльо Ганчев" №113 в имот с идент.№ 68850.514.489, съгласно кадастрална карта и кадастрални регистри на гр.Ст.Загора одобрени със Заповед № РД-18-65 от 30.05.2008г. на изп.директор на АГКК, последно изменение със Заповед № КД-14-24-147/10.08.2010г. на Началника на СИКК-Ст.Загора, целия с площ 2416кв.м.(УЧН Цср.за групово жил.стр-во кв.27 по ПУП на гр.Стара Загора) със съседни: 68850.514.510, 68850.514.486, 68850.514.492, 68850.514.503, 68850.514.535; граници на съществуващия гараж: север-двор; изток-двор юг- двор; запад- двор; и граници на пристройката към съществуващия гараж: север- двор; изток-ул."К Ганчев"; юг- двор; запад- съществуващ гараж, на стойност лева.

2. Упълномощава Кмета на Община Стара Загора да извърши всички нормативно определени действия в изпълнение на решението по т.1.

жц

Съгласували:
Директор дирекция "Общинска собственост".....
(инж.Радка Трендева)

Гл.юрисконсулт:.....
(М. Станимирова)

Гл.архитект:.....
(арх.Иван Кирчев)

КМЕТ:.....
(Живко Тодоров)



РЕПУБЛИКА БЪЛГАРИЯ
МИНИСТЕРСТВО НА РЕГИОНАЛНОТО РАЗВИТИЕ И БЛАГОУСТРОЙСТВОТО
И МИНИСТЕРСТВО НА ПРАВОСЪДИЕТО

№ А. 2546

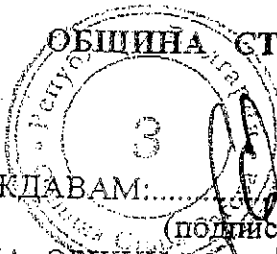

ОБЩИНА СТАРА ЗАГОРА

ОБЛАСТ СКИЦА ЗА ОРДИСВАНИЯТА

Служба по вписванията
ГР. СТАРА ЗАГОРА
150185
13-05-2011

УТВЪРЖДАВАМ:.....
(подпис и печат)

Вписване по ЗС/ПВ

КМЕТ НА ОБЩИНА
проф. Светлин Генев Танчев

Служба по вписванията:
СЪДИЯ ПО ВПИСВАНИЯТА
ИМЕ И ФАМИЛИЯ
Ч. 51785

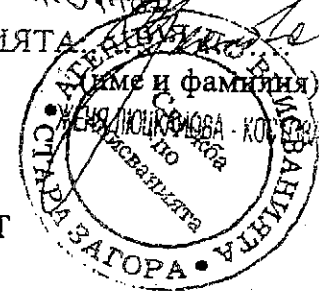

АКТ № 08962
ЗА ЧАСТНА ОБЩИНСКА СОБСТВЕНОСТ

Регистър:
Досие: 08962

1. ДАТА НА СЪСТАВЯНЕ	09.05.2011г.
2. ПРАВНО ОСНОВАНИЕ	Чл. 56, ал. 1 от ЗОС, във връзка с: чл. 59, ал.1 и 2 от ЗОС; Скица № 396 от 17.02.2010г., издадена и презаверена на 21.04.2011г. от Община Стара Загора, Скица № 3084 от 21.03.2011г. издадена от СГКК-Стара Загора.
3. ВИД И ОПИСАНИЕ НА ИМОТА	Застроен урегулиран поземлен имот с площ 2416 (Две хиляди четиристотин и шестнадесет) кв.м.; Поземлен имот с идентификатор 68850.514.489. ТПП: Урбанизирана. НТП: Комплексно застрояване.
4. МЕСТОНАХОЖДЕНИЕ НА ИМОТА	ОБЛАСТ СТАРА ЗАГОРА ОБЩИНА СТАРА ЗАГОРА ГР.СТАРА ЗАГОРА, п.к. 6000 КВАРТАЛ 27(Двадесет и седем). УПИ I ₄₈₉ , за групово жилищно строителство (Урегулиран поземлен имот едно „римско“ за поземлен имот четиристотин осемдесет и девет) по ПУП, утвърден със Заповед № РД-25-2905 от 11.12.2009г. на Кмета на Община Стара Загора. <u>ПРОДЪЛЖАВА В ГРАФА 11.ЗАБЕЛЕЖКИ:</u>
5. ГРАНИЦИ НА ИМОТА	Граници на УПИ I ₄₈₉ , за групово жилищно строителство по ПУП; североизток: ул. "Кольо Ганчев", УПИ VII ₅₃₅ ; югоизток: УПИ VII ₅₃₅ , УПИ II _{ЮКС} и подземни гаражи; югозапад: ул. "Г.С.Раковски"; северозапад: ул. "Басил Левски"; <u>ПРОДЪЛЖАВА В ГРАФА 11.ЗАБЕЛЕЖКИ:</u>
6. ДАНЪЧНА ОЦЕНКА НА ИМОТА КЪМ МОМЕНТА НА УТВЪРЖДАВАНЕ НА АКТА:	122153. ⁰⁰ лева (Сто двадесет и две хиляди сто петдесет и три лева).

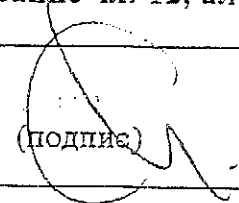
7. СЪСОВСТВЕНИЦИ	Няма;
8. НОМЕР И ДАТА НА СЪСТАВЕНИТЕ ПО-РАНО АКТОВЕ	АОС /ч/ № 04095/18.03.2005г.;
9. ПРЕДОСТАВЕНИ ПРАВА ЗА УПРАВЛЕНИЕ: Имотът се управлява от кмета на Община Стара Загора на основание чл. 12, ал. 5 от ЗОС.	
10. АКТОСЪСТАВИТЕЛ: Стоянка Господинова Бучкова – главен експерт отдел „РсОС”:	 (подпис)
11. ЗАБЕЛЕЖКИ: Към <u>РАЗДЕЛ 4. МЕСТОНАХОЖДЕНИЕ НА ИМОТА:</u> ПОЗЕМЛЕН ИМОТ с идентификатор 68850.514.489 (Шестдесет и осем хиляди осемстотин и петдесет, точка, петстотин и четиринадесет, точка, четиристотин осемдесет и девет) по кадастралната карта и кадастралните регистри, одобрени със Заповед РД-18-65 от 30.05.2008г. на Изпълнителен директор на АГКК.. Последно изменение със Заповед № КД-14-24-147/10.08.2010г. на Началник на СГКК-Стара Загора. Към раздел 5. ГРАНИЦИ НА ИМОТА: Съседи: 68850.514.510, 68850.514.486, 68850.514.492, 68850.514.503, 68850.514.535.	



ОБЩИНА "СТАРА ЗАГОРА"

6000 СТАРА ЗАГОРА, бул. "Св. Симеон Велики" 107, тел.: 042/ 674 614, факс: 042/ 259 132

№ 5777

СКИЦА № 4601 М.Е. МАСШТАБ
Урег./неурег. поземлен имот (парцел) № ПУ 1255 кв. 27 Местност
гр. (с) Стара Загора Площ на имота кв.м.

Имоты е собственост на:
Община с административно право на строежи
Мария Георгиева Янева - н.в. 07/2011 г.
н.в. 36.1.2008 г.
н.в. 25.1.2010 г.

Скицата ще служи за: Проект пров. ст. Таксата от 15% лв е внесена с кв. № 28927/2011 г.
ПУП-план за регулация е утвърден със заповед № РЗ-25-2905 от 11.12.2008 г.
за кв. 27 има одобрена карт. карта

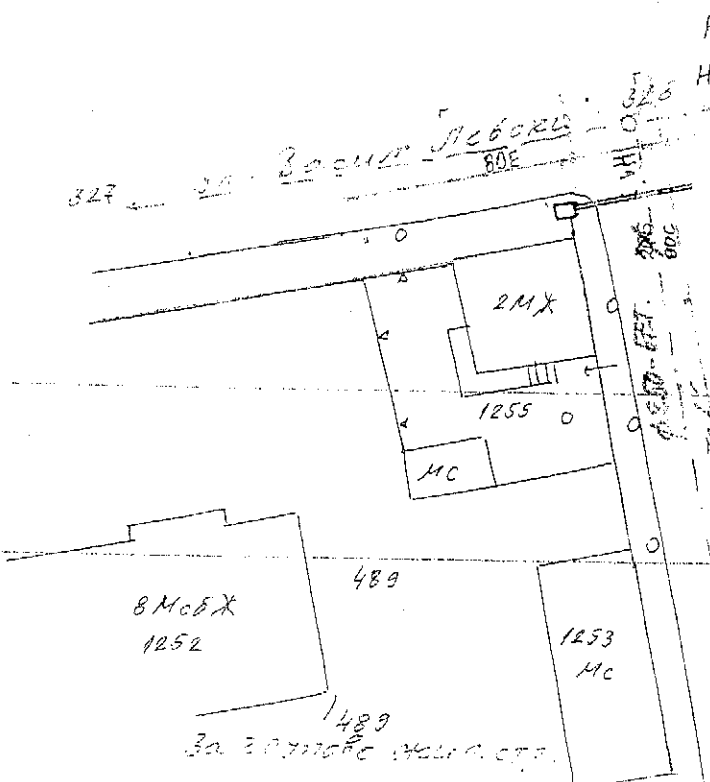

Hк = 209,66
H1 = 204,06

Налого утвърдена по плана за регулация!

28.09.2012 г. Мария Георгиева Янева

СЪГЛАСУВАНО С БОДБ - Емк - Стара Загора

Инициал: [Signature]
Имя: [Signature]
Фамилия: [Signature]
Имя: [Signature]
Фамилия: [Signature]

Инициал: [Signature]
Имя: [Signature]
Фамилия: [Signature]

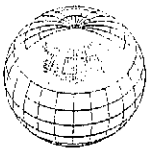

СЛУЖБА ПО ГЕОДЕЗИЯ, КАРТОГРАФИЯ И КАДАСТЪР - гр. СТАРА ЗАГОРА

6003, Ул. "ЦАР СИМЕОН ВЕЛИКИ" №1, 042/622113; 621907,
stara.zagora@cadastre.bg, acad_stzag@mail.bg, БУЛСТАТ:130362903

СКИЦА НА ПОЗЕМЛЕН ИМОТ № 239 / 11.01.2012 г.

Поземлен имот с идентификатор 68850.514.489

Гр. Стара Загора, общ. Стара Загора, обл. Стара Загора

По кадастралната карта и кадастралните регистри, одобрени със Заповед РД-18-65 / 30.05.2008г.
на ИЗПЪЛНИТЕЛЕН ДИРЕКТОР НА АГКК

Последно изменение със заповед: КД-14-24-147 / 10.08.2010г. на НАЧАЛНИК НА СГКК - СТАРА ЗАГОРА

Адрес на поземления имот: гр. Стара Загора, п.к. 6000

Площ: 2416 кв.м

Трайно предназначение на територията: Урбанизирана

Начин на трайно ползване: Комплексно застрояване

Координатна система 1970г.

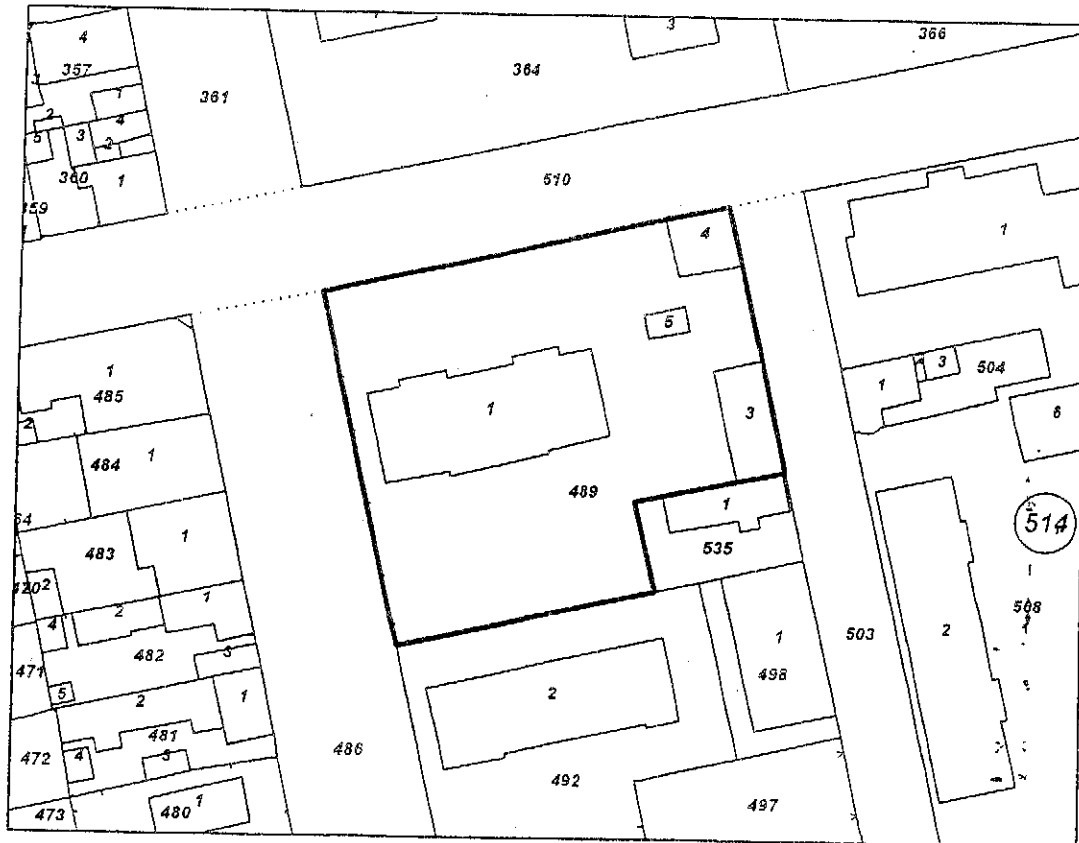

М 1:1000

Номер по предходен план: квартал: 27, парцел: I-ГЖС

Съседни: 68850.514.510, 68850.514.486, 68850.514.492, 68850.514.503, 68850.514.535

Собственици:

1. 000818022, ОБЩИНА СТАРА ЗАГОРА

Ид. част 1/1 от правото на собственост

Акт за частна общинска собственост № 185 том XII рег. 4289 дело 2516 от 13.05.2011г., издаден от

Служба по вписванията гр. Стара Загора

Скица № 239 / 11.01.2012 г. издадена въз основа на документ с входящ № 99-312 / 10.01.2012 г.

Изработил:

Галина Арджикова

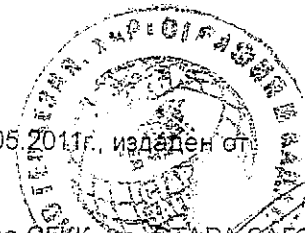

Н-к на СГКК - гр. СТАРА ЗАГОРА:

Гнянж Дияна Балева!

3-рото издание 03.10.2012г

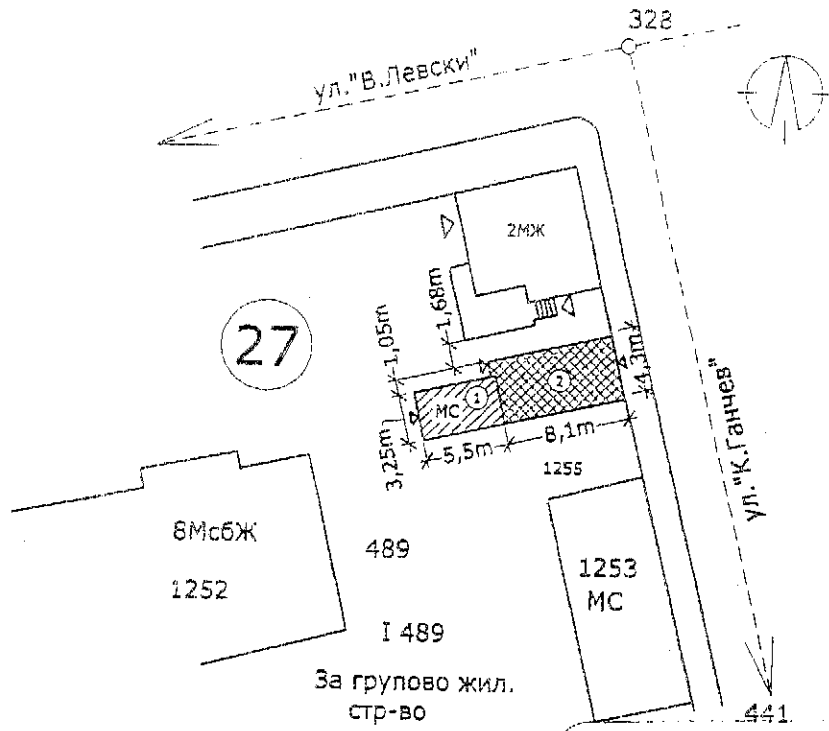

ОБЩИНА СТАРА ЗАГОРА
 СЪГЛАСУВАМ И ОДОБРЯВАМ:
 Проектен № 43/57/09/12/2011
 ГЛ. АРХИТЕКТ
 СТАРА ЗАГОРА

СИТУАЦИЯ М 1:500

- ① СЪЩЕСТВУВАЩ ГАРАЖ
- ② ПРИСТРОЙКА ГАРАЖ

ПОКАЗАТЕЛИ

ЗАСТРОЕНА ПЛОЩ ПРЕУСТРОЙСТВО	- 18.00 м2
РАЗГЪНАТА ЗАСТРОЕНА ПЛОЩ ПРЕУСТРОЙСТВО	- 18.00 м2
ЗАСТРОЕНА ПЛОЩ ПРИСТРОЙКА	- 35.00 м2
РАЗГЪНАТА ЗАСТРОЕНА ПЛОЩ ПРИСТРОЙКА	- 35.00 м2
ОБЩО РАЗГЪНАТА ЗАСТРОЕНА ПЛОЩ	- 53.00 м2

ПЪЛНА ПРОЕКТАНТСКА ПРАВОС

Handwritten signature

арх. РАДИСЛАВ
 ИВАНОВ
 СТАРА ЗАГОРА

СЪГЛАСУВАЛИ ПО ЧАСТ:	ВЪЗЛОЖИТЕЛ	МАРИЯ ГЕОРГИЕВА ЯНЕВА		
СК	ОБЕКТ	ПРИСТРОЙКА И ПРЕУСТРОЙСТВО НА СЪЩЕСТВУВАЩ ГАРАЖ		
ЕЛ.		В ПИ 1255, кв.27 гр. СТАРА ЗАГОРА		
ВК	12.2011	ЧЕРТЕЖ	СИТУАЦИЯ	
ОР	ПРОЕКТАНТ	АРХ. Г. УИРЧЕВА		ЧАСТ АРХ. М 1: 500
ОБ	ЧЕРТАЛ	арх. Е. ДИМИТРЕВА		САЗА ТП ЛИСТ 1/5

Универсален кадастрен център
ул. "Св. Св. Кирил и Методи" № 147
1000 София, България
Тел: 02 92 92 21 11
www.ustran.bg, www.kadastar.bg, www.kadastar.com

ФОРЦА НА СПРАДА
№ 12233 / 11.11.2011 г.

с идентификатор 66850.514.484 г

гр. Стара Загора, общ. Стара Загора, обл. Стара Загора

По кадастралната карта и кадастралните регистри, одобрени със Заповед РД-18-85 / 30.05.2006 г. на **ИЗПЪЛНИТЕЛЕН ДИРЕКТОР НА АГКК**

Последно изменение със заповед: няма издадена заповед за изменение в ККДР

Адрес на сградата: гр. Стара Загора, п.к. 6006, ул. **КОЛЪО ГАНЧЕВ** № 113

Сградата е разположена в поземлен мас с идентификатор 66850.514.484

Застроена площ: 18 кв.м.

Брой етажи: 1

Предназначение: Хайджър, дъно, гараж

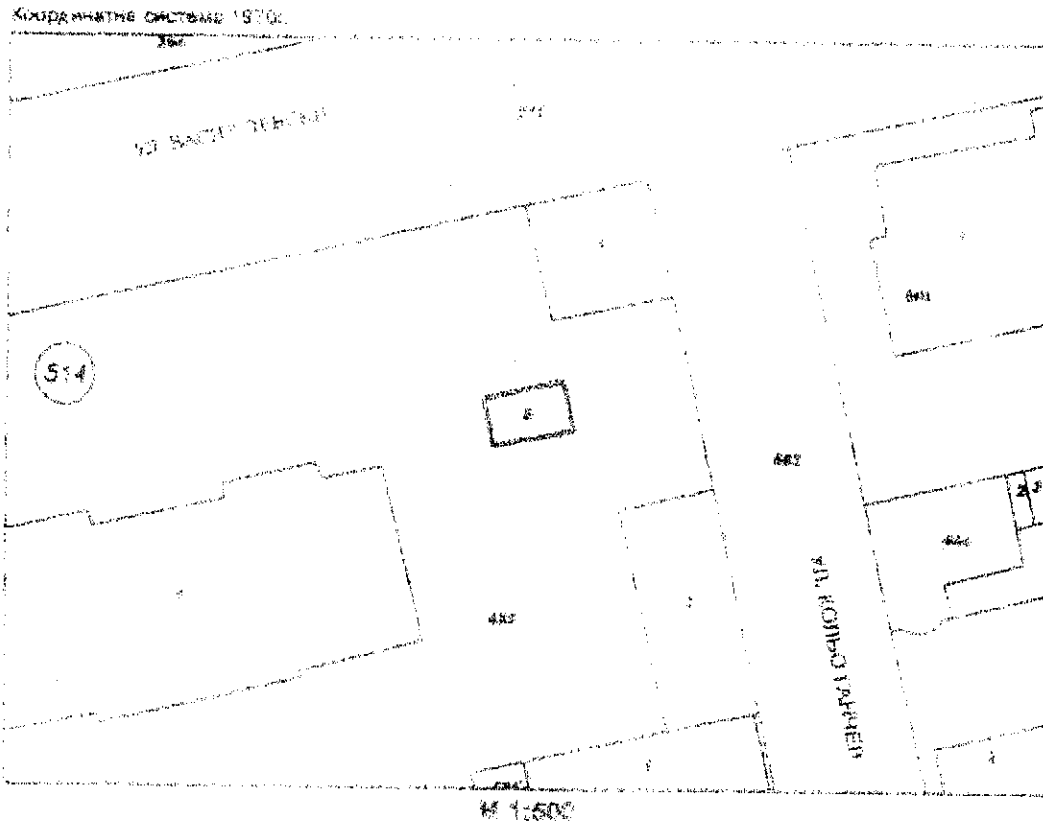

Собственици:

1. **МАРИЯ ГЕОРГИЕВА ЯНЕВА**

по частна от правото на собственост върху сградата

потариален акт № 67 от 14 декември 1987 г. дело 582 от 13.02.2011 г.

гр. Стара Загора

Сградата се продава за материално

Сграда № 12233 / 11.11.2011 г. с идентификатор 66850.514.484

с площ от 18 кв.м. с адрес ул. "Колъо Ганчев" № 113

в гр. Стара Загора

Възниква на

на ул. "Св. Св. Кирил и Методи" № 147

Олга Дана Елешева

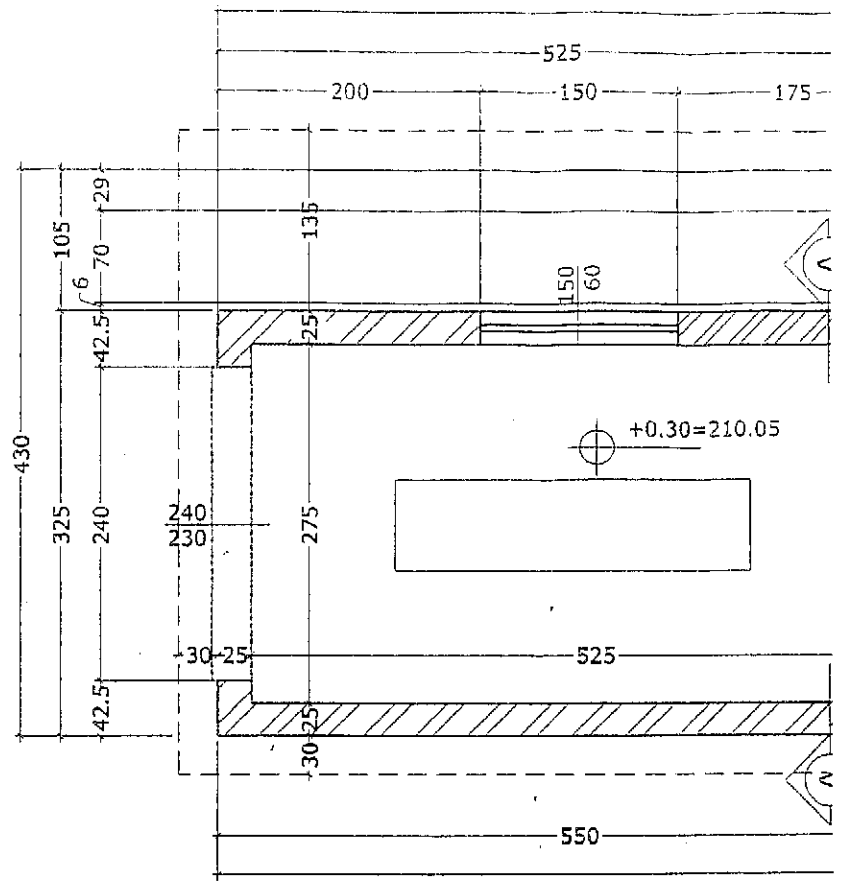

РАЗПРЕДЕЛЕНИЕ М 1:50

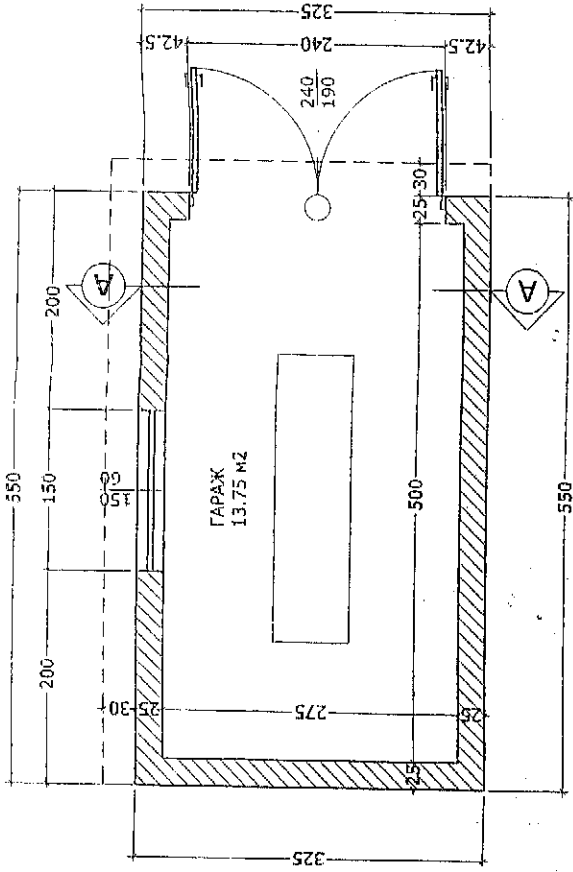

РАЗПРЕДЕЛЕНИЕ М 1:50
/СЪЩЕСТВУВАЩО ПОЛОЖЕНИЕ/

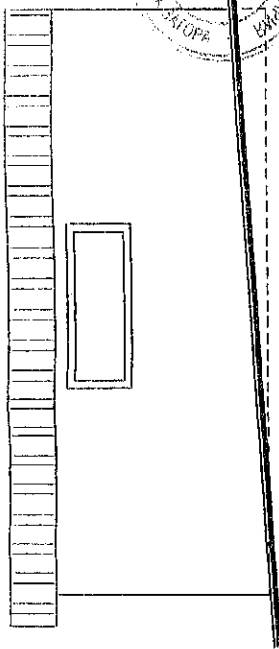

ФАСАДА СЕВЕР М 1:50

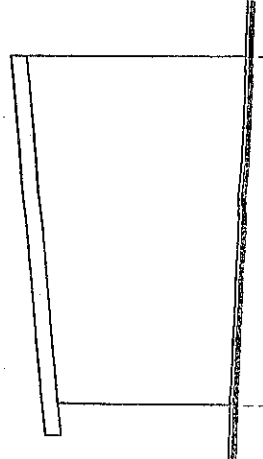

ФАСАДА ЗАПАД

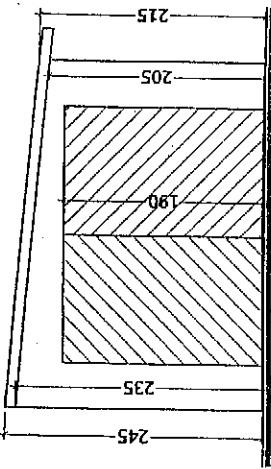

ФАСАДА ИЗТОК

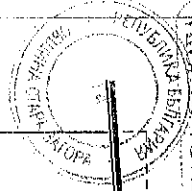

ОБЩИНА СТАРА ЗАГОРА
СЪГЛАСУВАМ И ОДОБРЯВАМ
На основание на заповед № 977
издат на 04.12.2011 г.
Проект № 48
ГЛ. АРХИТЕКТ
СТАРА ЗАГОРА

20

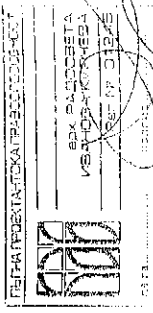

СЪГЛАСУВАЛИ ПО ЧАСТ:	ИЗПОЛНИТЕЛ	МАРИЯ ГЕОРГИЕВА ЯНЕВА
СК	ОБЕКТ	ПРИСТРОЙКА И ПРЕСТРОЙСТВО НА СЪЩЕСТВУВАЩИ ГАРАЖ
БЛ.		В ПИ 1255, кв.27, гр. СТАРА ЗАГОРА
СК	ЧЕТЕК	12.2011